

AIRC-Reparaturtipp

Audi Q2 (GA) Kofferboden ersetzen



05.05.2017

Typ: Audi 466

Hersteller:	Typ:	Baujahr:	Motor:
Audi	Q2 (GA)	Ab 2016/10	Alle

Ausbau

- Bauen Sie das Abschlussblech oben aus. (Tipp: Audi 436).
- Bauen Sie das Abschlussblech unten aus (Tipp: Audi 439).
- Setzen Sie den Trennschnitt  mit einem Maß von **20 mm** (Bild 1 & 2 | Pos. 1).
- Lösen Sie den Originalverbund.
- Entfernen Sie die Reststücke.
- Schleifen Sie die Schweißflächen metallisch blank.



Bild 1: Trennstelle Originalverbund



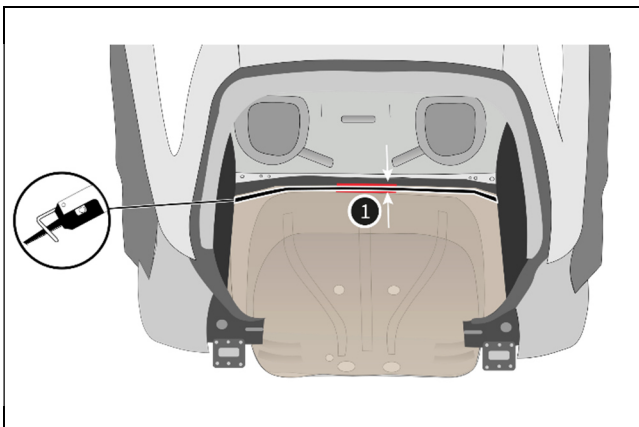

Bild 2: Vergrößerung von Bild 1 | Pos. 1

Neuteil vorbereiten

- Bereiten Sie die Flansche am Neuteil vor.
- Schleifen Sie die Schweißflächen metallisch blank.
- Übertragen Sie die Trennschnitte auf das Neuteil und schneiden  Sie es zu (Bild 3).
- Bohren Sie die Löcher  ($\varnothing 8 \text{ mm}$) für die SG-Lochnaht an den angegebenen Stellen (Bild 3).
- Fixieren Sie das Teilstück (Bild 2 unten) des Neuteils mit dem Fahrzeug auf der Richtbank und passen Sie es ein.
- Fixieren Sie die Aufnahme (Bild 2 oben) und passen Sie sie ein.
- Prüfen Sie die Passung mit dem Abschlussblech.

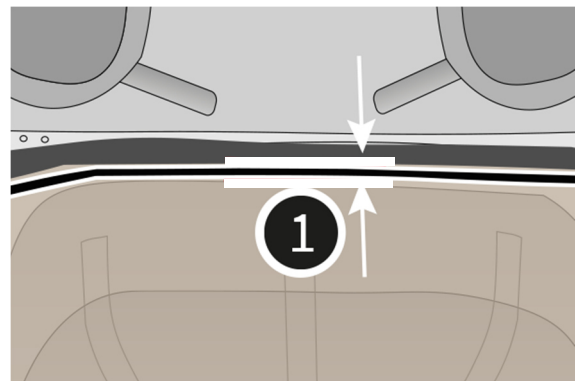
Copyright in Österreich:
Bundesinnung der Fahrzeugtechnik
Berufsgruppe der Karosseriebautechniker,
Lackierer und Wagner
Schaumburggasse 20/4, A-1040 Wien
Tel: +43 590 900 3273
Fax: +43 590 900 291

Copyright in Deutschland:
Zentralverband Karosserie- und
Fahrzeugtechnik e.V. (ZKF)
Grüner Weg 12, D-61169 Friedberg
Tel: +49 6031 79479-0
Fax: +49 6031 79479-10

Copyright in der Schweiz:
Schweizerischer
Carrosserieverband (VSCI)
Stregelbacherstraße 2b, CH-4800
Zofingen
Tel: +41 62 745 90 80
Fax: +41 62 745 90 81





Bild 3: Bildbeschreibung



HINWEIS!

Durch den Einsatz unterschiedlicher Stahlsorten und Materialstärken ist für die ordnungsgemäße Durchführung der folgenden Punktschweißarbeiten ein dafür ausgelegtes Schweißgerät zu verwenden.

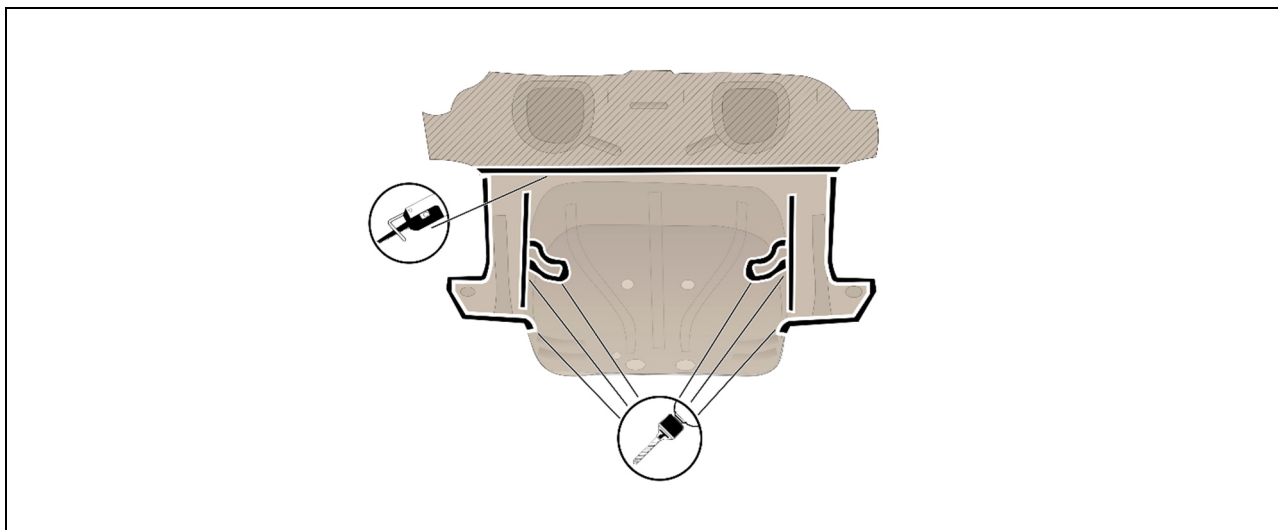



Bild 4: Kofferboden seitlich links, rechts (Bild 5 | Pos. 1)

Bild 5: Kofferboden Draufsicht

Einbau

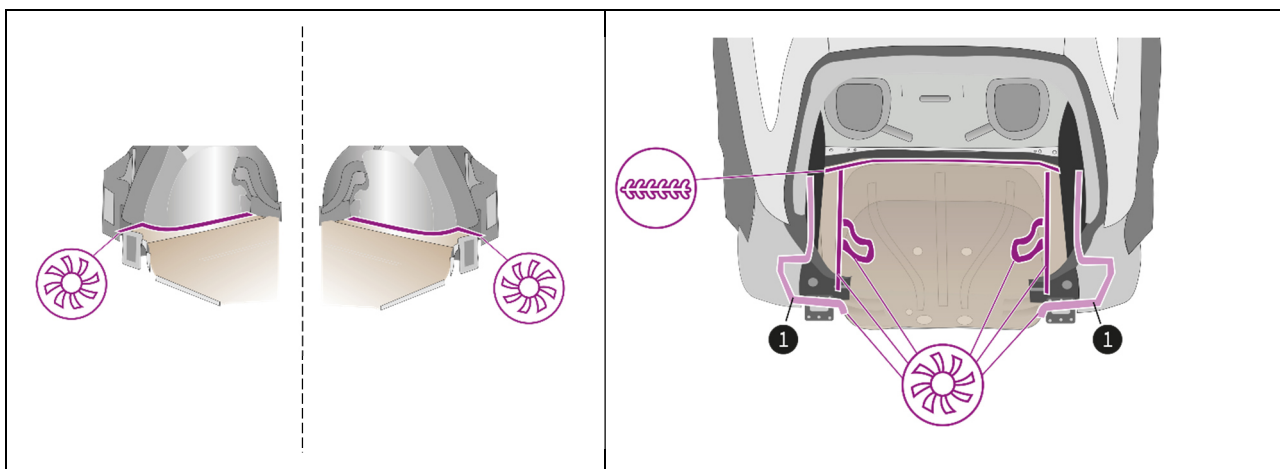
- Verschweißen Sie das Teilstück des Kofferbodens mit einer SG-Lochnaht  (Bild 4 & 5).
- Verschweißen Sie den Kofferboden überlappend mit der Aufnahme mittels SG-Vollnaht  (Bild 5).
- Verschweißen Sie das Abschlussblech oben.
- Verschweißen Sie das Abschlussblech unten.